

Profilo longitudinale di progetto

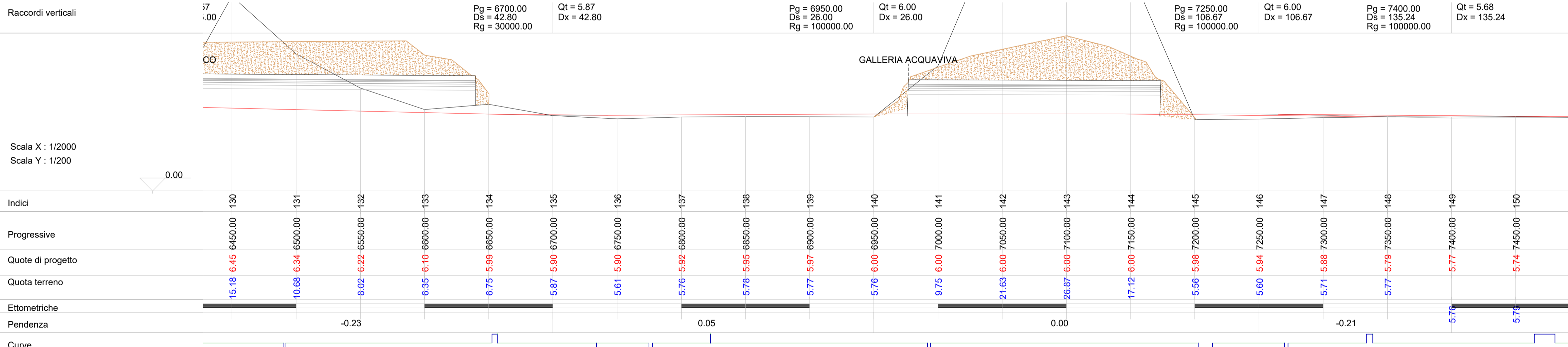

Sezioni rappresentative di progetto

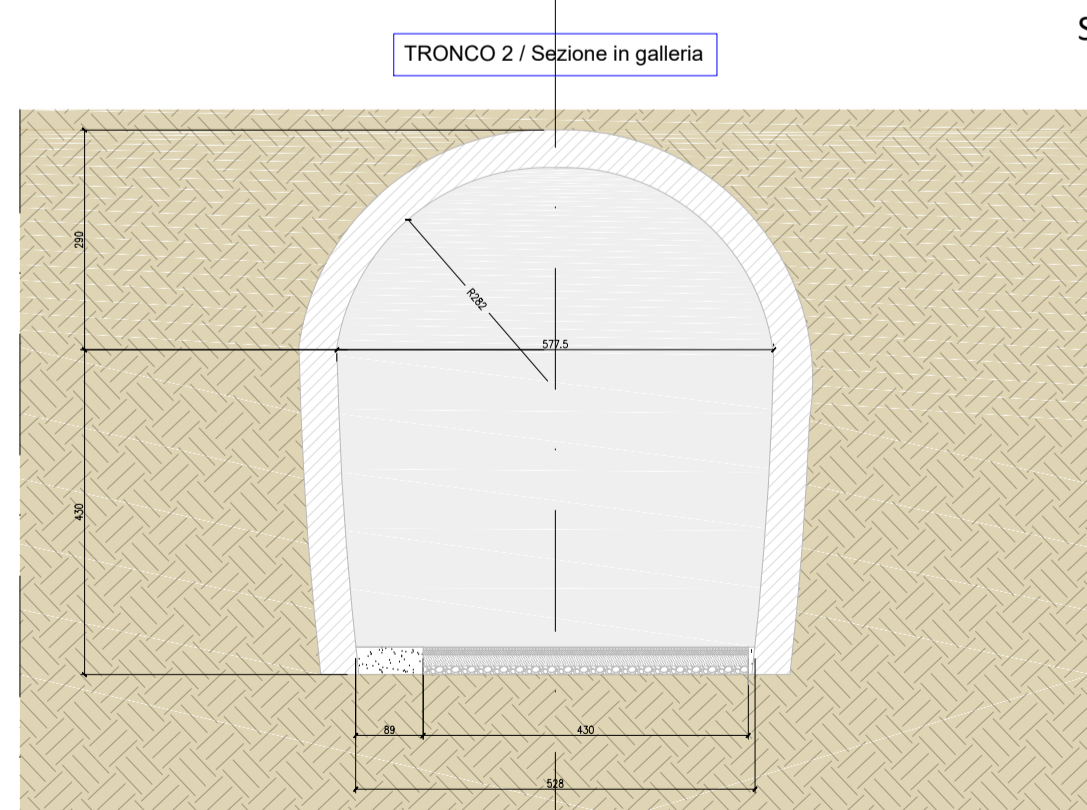

Scala 1:100

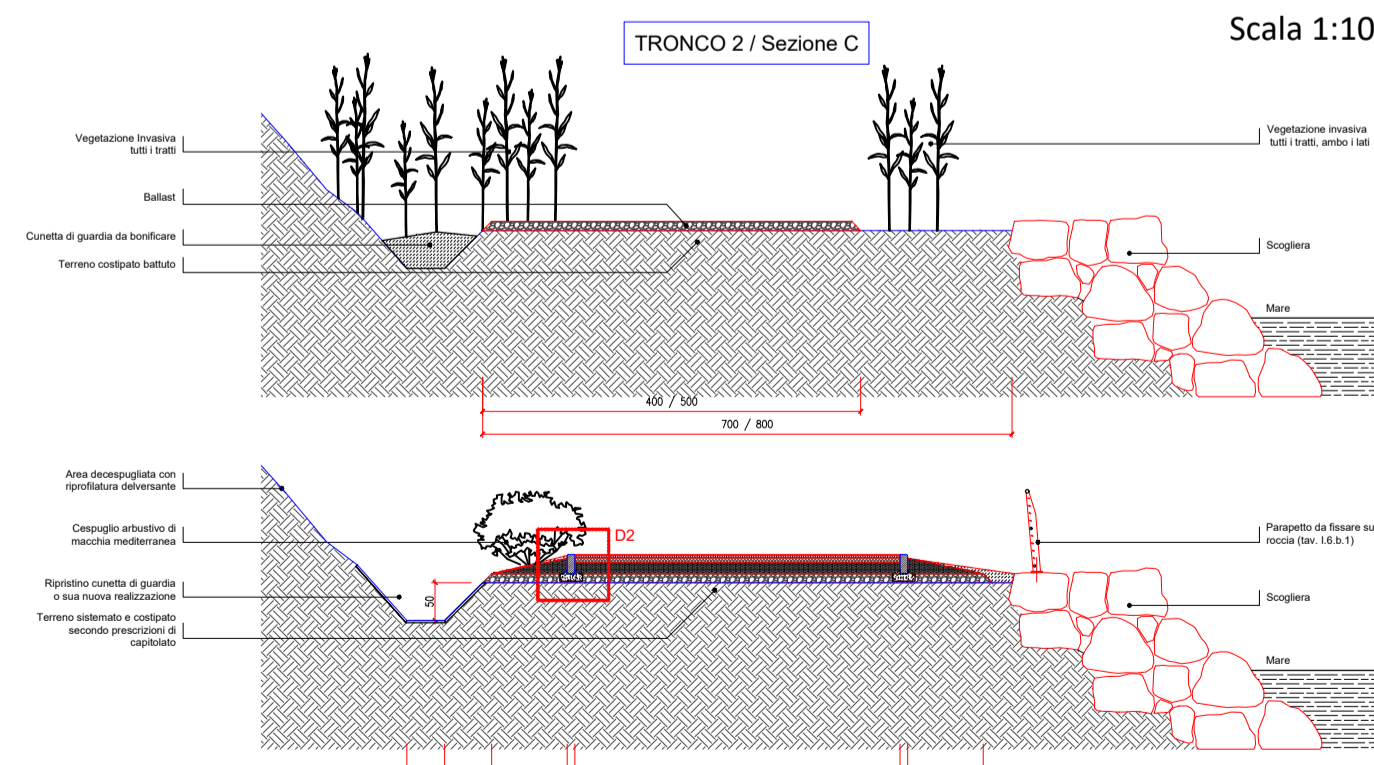

Scala 1:100

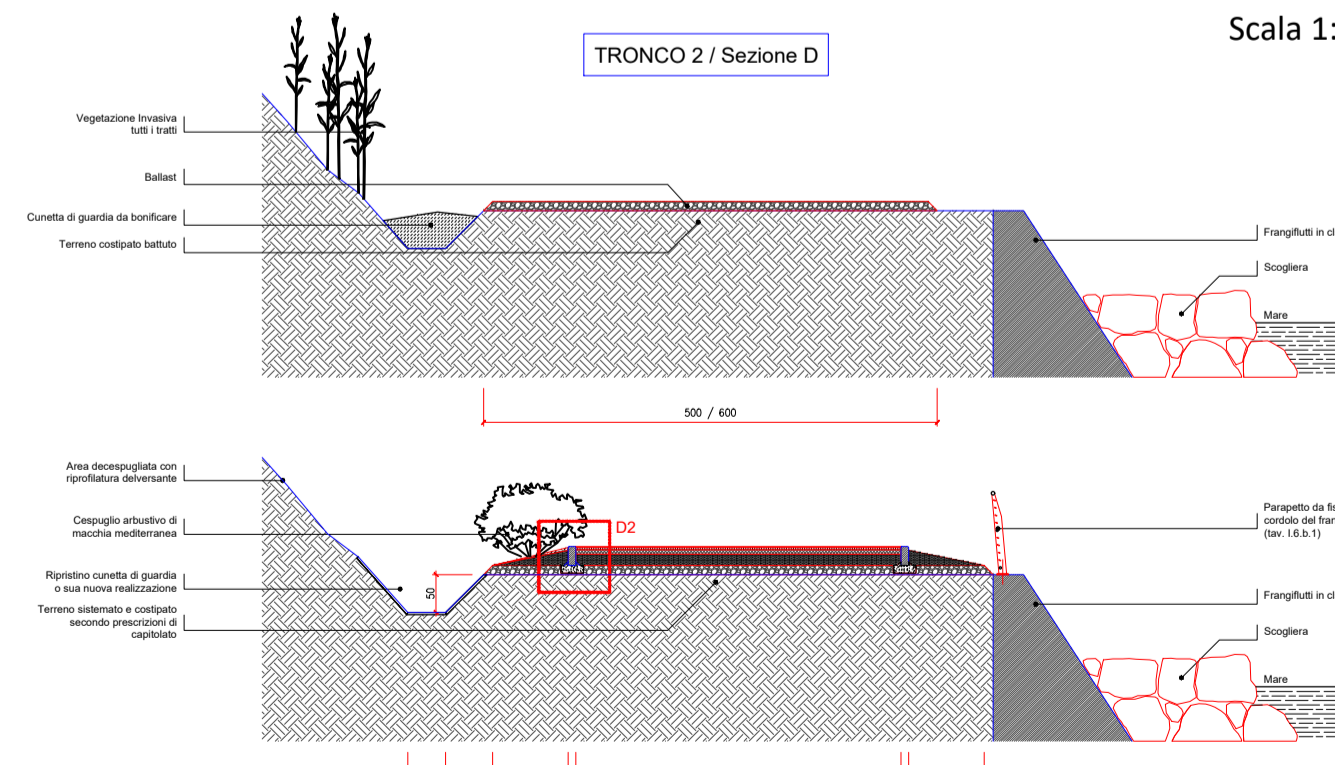

Scala 1:100

Particolari costruttivi

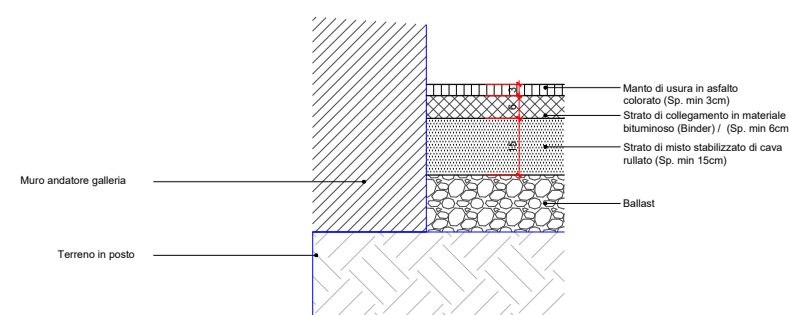

Scala 1:20

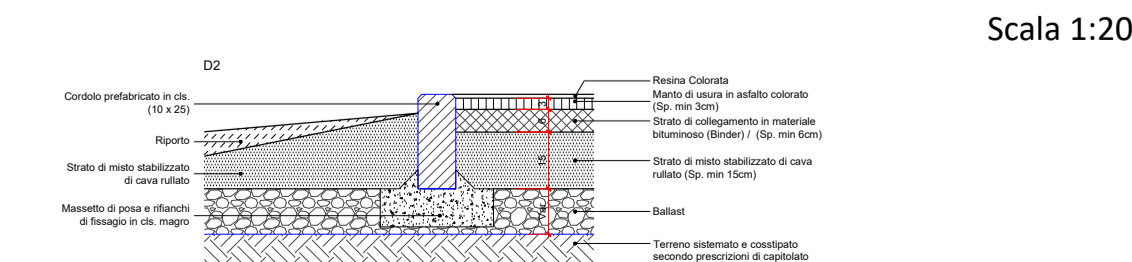

Scala 1:20

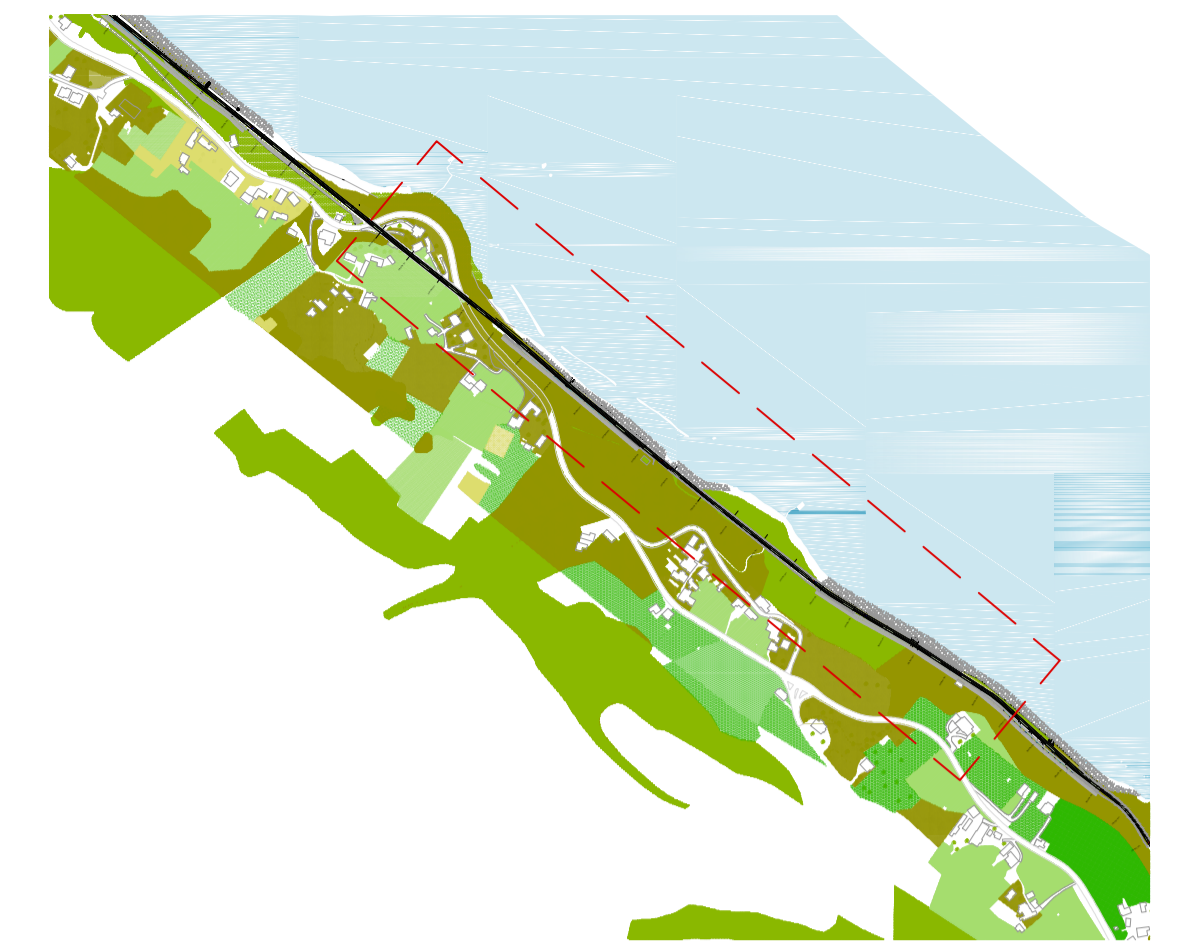

Sezioni rappresentative di progetto TRONCO II

Sezione	Tratto
A	Y/A-B, R-S, T-U, W-X, Y-Z
B	B-C
C	E-F, G-H, I-L, M-N, P-Q, AA-AB, AE-AF, AG-AL, AI-AL
D	H-I
E	N-O, AL-AM/A
F	O-P
G	U-W, X-Y, Z-AA, AB-AC, AD-AE, AF-AG

**REGIONE ABRUZZO**  
**PROVINCIA CHIETI**

ORTONA - SAN VITO CHIETINO - ROCCA SAN GIOVANNI - FOSSACESIA - TORINO DI SANGRO - CASALBORDINO - VASTO

REGIONE ABRUZZO PAR FAS - FAS 2007-2013 Obiettivo Specifico IV.2 - Obiettivo Operativo IV.2.2 - Linea di / IV.2.2.a Bando di Gara a Procedura aperta Direttiva 2004/18/CE. Lavori per la realizzazione della via Verde Costa dei Trabocchi del Comune di Ortona, San Vito Chietino, Rocca San Giovanni, Fossacesia, Torino di S. Casalbordino, Vasto.

CUP D91B1300049002 CIG 63262781C2

*"La macchina pareva vivere d'armonia propria, avere un'aria ed un'effigie di corpo d'anima"*  
Gabriele d'Annunzio

**PROGETTO ESECUTIVO**

COD.	DESCRIZIONE	SCALA	DATA
G.2.b	Planimetria, profilo longitudinale e sezioni rappresentative di progetto - TRONCO II	1:1000 1:2000 1:100	AP 21

**PROGETTISTI INCARICATI:**  
Arch. BANDINI PAOLO (Mandatario)  
Ing. FARINA LUIGI  
Ing. PIETROMARTIRE LORENZO  
Geom. CAVALLUCCI SILVIO  
Ing. TUCCI ALESSANDRO-GEINA SRL  
Geom. D'AMBROSIO ORAZIO  
Arch. ZAVARELLA ANTONIO  
Ing. GALANO ALESSANDRO

**IMPRESSE CONCORRENTI:**  
CO.GE.PRI. SRL ( Mandata DI PERSIO COSTRUZIONI S TENAGLIA SRL STRADE E AMBIENTE SRL EUROIMPIANTI SRL

Adeguamento per validazione in riferimento al Rapporto Tecnico OSS\_11

Il responsabile del procedimento: Arch. Valerio A. Ursini